

Cirval

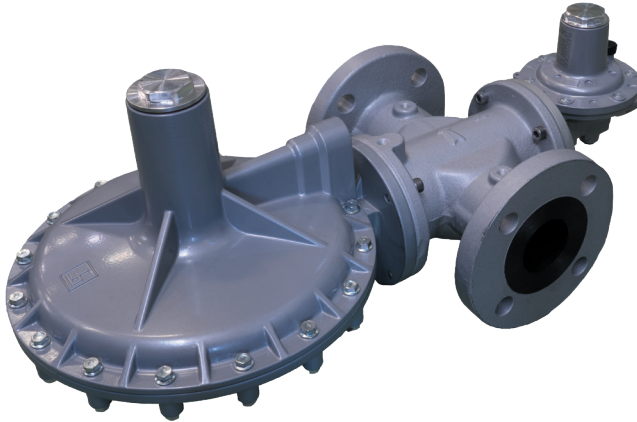









Medium-low pressure gas regulator



QUICK START GUIDE

- ENG** Safety, installation and commissioning procedures.
More information and languages on page 8.
- ITA** Procedure di sicurezza, installazione, messa in servizio.
Ulteriori informazioni e lingue a pagina 8.
- FRA** Procédures de sécurité, d'installation et de mise en service.
Plus d'informations et de langues à la page 8.
- DEU** Sicherheits, Installations und Inbetriebnahmeverfahren.
Weitere Informationen und Sprachen auf Seite 8.
- ESP** Procedimientos de seguridad, instalación y puesta en servicio.
Más información e idiomas en la página 8.
- RUS** Процедуры безопасности, монтажа и ввода в эксплуатацию.
Дополнительная информация и языки на странице 8.
- CHN** 安全程序、安装和调试。
更多信息和语言，请参见第8页。

SYMBOLES UTILISÉS ET ÉQUIPEMENTS DE PROTECTION INDIVIDUELLE

				
Obligation d'utiliser des gants de sécurité ou isolés.	Obligation d'utiliser des chaussures de sécurité.	Obligation de porter des vêtements de protection.	Obligation de porter un casque de protection.	Obligation de consulter le guide de démarrage rapide.
				
Obligation d'utiliser des lunettes de sécurité.	Obligation d'utiliser des équipements de protection contre le bruit.	Obligation d'utiliser un masque de protection.	Obligation de porter un gilet de haute visibilité.	Symbole utilisé pour identifier les informations particulièrement importantes.

EXIGENCES EN MATIÈRE DE SÉCURITÉ



Le guide de démarrage rapide ne remplace pas le manuel d'utilisation, de maintenance et d'avertissement. Il est obligatoire de consulter le manuel sur le site de



Pietro Fiorentini

www.fiorentini.com



ATTENTION !

Le non-respect de ces instructions ou de l'installation et de l'entretien corrects de l'équipement peut entraîner un incendie, une explosion, des dommages matériels, des blessures graves, voire la mort.

L'équipement doit être installé, utilisé et entretenu conformément à tous les codes et règlements locaux applicables et aux instructions de son manuel. En cas de fuite ou d'évacuation de gaz, l'équipement peut nécessiter une réparation. Si ce problème n'est pas résolu, il peut en résulter des conditions dangereuses. Contacter immédiatement un professionnel qualifié de maintenance des appareils à gaz.



ATTENTION !

Des blessures corporelles ou des dommages à l'équipement dus à l'éclatement de composants sous pression peuvent survenir en cas de surpression de l'équipement ou d'installation de celui-ci dans des conditions dépassant les limites spécifiées.

Toujours se référer au manuel et à la plaque signalétique pour connaître les limites d'utilisation de l'équipement. Veiller également à ce que les tuyauteries et les raccords adjacents ne dépassent pas leur capacité nominale.

Pour prévenir ces risques, installer des dispositifs appropriés de décharge ou de limitation de la pression afin de maintenir les conditions de fonctionnement dans des limites sûres. Veiller au respect de tous les codes et règlements locaux applicables.



ATTENTION !

- Avant de procéder à l'installation, s'assurer que les vannes en amont et en aval installées sur la conduite sont fermées.
- Pour utiliser l'équipement en toute sécurité, veuillez respecter les données figurant sur la plaque signalétique jointe.
- L'installation de l'équipement doit être effectuée par du personnel autorisé, formé et familiarisé avec les EPI à utiliser.
- Pour plus de détails ou d'informations concernant les procédures, veuillez vous référer au manuel d'utilisation, de maintenance et d'avertissement.

APRÈS LA MISE EN SERVICE

ATTENTION !

- Vérifier l'étanchéité des vannes d'interception en amont et en aval à l'aide d'une substance moussante.
- Vérifier la pression en se référant au manomètre situé en amont et en aval.
- En cas de dysfonctionnement, veuillez vous référer au chapitre « Résolution des problèmes » du manuel pour résoudre le problème ou contacter Pietro Fiorentini.

PROCÉDURE D'INSTALLATION DU RÉGULATEUR

1. Placer l'équipement dans la section de la conduite.
2. Placer les joints entre la bride de la conduite et la bride du régulateur.
3. Insérer les boulons dans les trous appropriés des brides de raccordement.
4. Visser les boulons en suivant les règles de serrage des brides.

RACCORDEMENT DES PRISES D'IMPULSION À LA CANALISATION EN AVAL

Pour obtenir une bonne régulation, il est essentiel que :

- la vanne d'interception en aval soit placée à une distance d'au moins 6 fois le diamètre nominal du tuyau en aval du régulateur ;
- s'il y a des prises d'impulsion externes en aval, vérifier qu'elles sont placées sur une section droite de tuyau (de diamètre uniforme) d'une longueur au moins égale à 4 fois le diamètre nominal du tuyau lui-même.

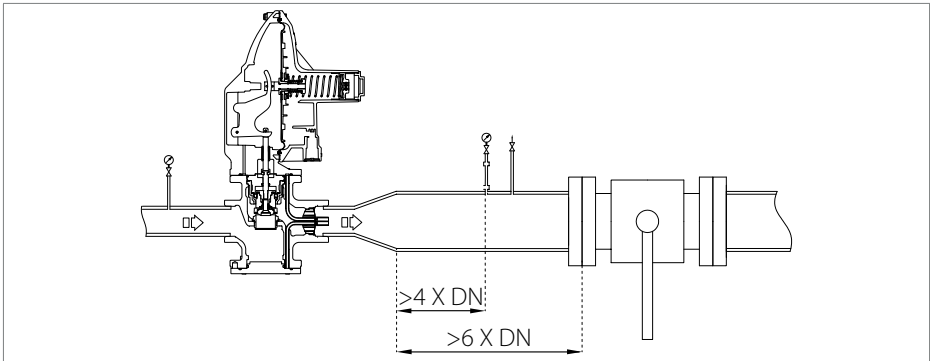

Pour éviter l'accumulation d'impuretés et de condensation dans les raccords pneumatiques des prises d'impulsion, il est nécessaire que :

- les raccords de la connexion pneumatique sont toujours soudés à l'axe supérieur ou horizontal du tuyau lui-même ;
- le trou sur le tuyau ne présente pas de bavures ou de saillies internes ;
- la pente du raccordement pneumatique est toujours de 5 à 10 % vers le raccordement de la conduite en aval.

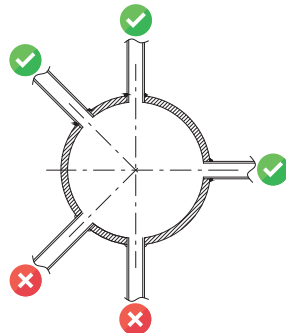

PROCÉDURE DE MISE EN SERVICE DU RÉGULATEUR

EPI requis :

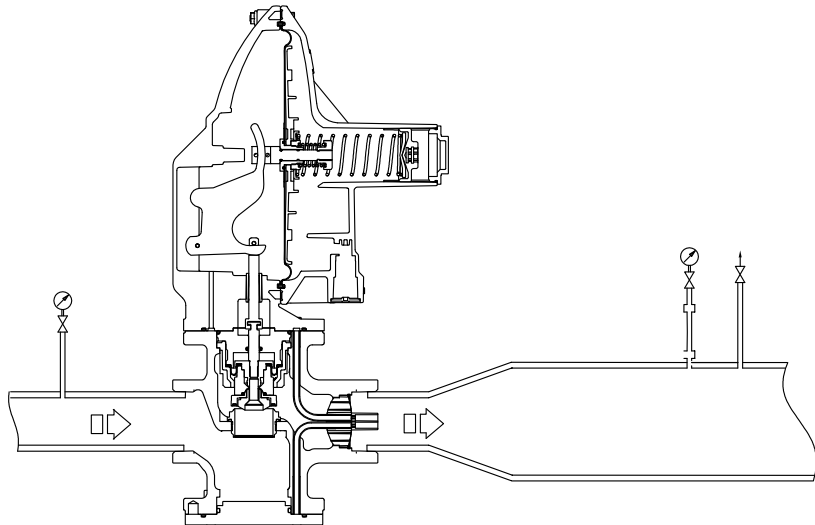

REGULATOR

1. Ouvrir partiellement le robinet de vidange.
2. Ouvrir très lentement la vanne d'interception en amont.
3. Vérifier la pression du tuyau d'entrée de la conduite en se référant au manomètre en amont.
4. Pour étalonner le régulateur à la valeur d'étalonnage requise, tourner la bague d'étalonnage :
 - dans le sens des aiguilles d'une montre pour augmenter la valeur de la pression ;
 - dans le sens inverse des aiguilles d'une montre pour diminuer la valeur de la pression.
5. Placer et fixer le bouchon d'extrémité.
6. Fermer le robinet de vidange.
7. Vérifier que la pression en aval, après une phase d'augmentation, ne dépasse pas la valeur de la pression de fermeture.
8. Vérifier avec une substance moussante l'étanchéité de tous les joints situés entre les vannes d'interception.
9. Ouvrir très lentement la vanne d'interception en aval jusqu'à ce que la canalisation soit complètement inondée.

PROCÉDURE DE MISE EN SERVICE DU RÉGULATEUR CIRVAL ET DU RÉGULATEUR FONCTIONNANT COMME MONITOR

EPI requis :

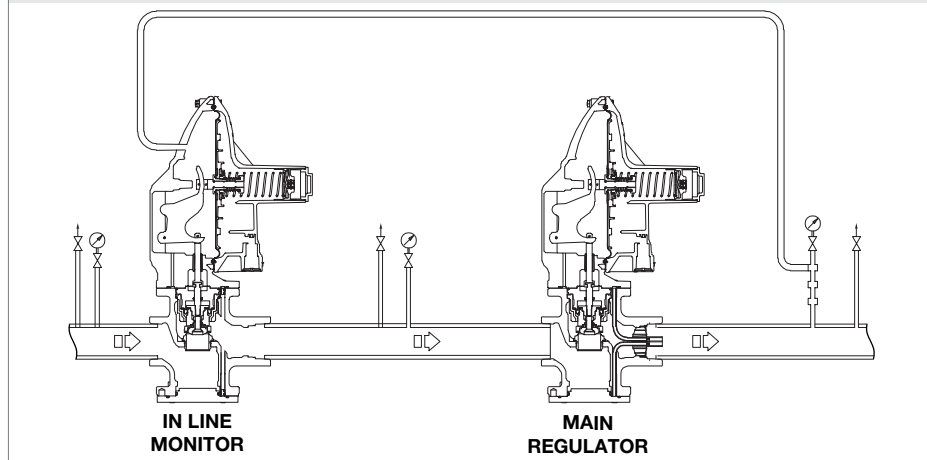

1. Retirer le bouchon du régulateur principal.
2. Retirer le bouchon du régulateur fonctionnant comme monitor en ligne.
3. Ouvrir partiellement le robinet de vidange.
4. Ouvrir très lentement la vanne d'interception en amont, en vérifiant que la pression en aval (Pd) indiquée par le manomètre en aval ne dépasse pas la valeur de réglage requise de plus de 50 %.
5. Vérifier la pression du tuyau d'entrée de la conduite en se référant au manomètre en amont.
6. Insérer et serrer la clé R (voir tab.7.43 du manuel technique) dans la fente du bouchon pour ouvrir complètement le régulateur principal.
7. Pour étalonner le régulateur avec fonction de monitor en ligne à la valeur d'étalonnage requise, tourner la bague d'étalonnage :
 - dans le sens des aiguilles d'une montre pour augmenter la valeur de la pression ;
 - dans le sens inverse des aiguilles d'une montre pour diminuer la valeur de la pression.
8. Fermer le robinet de vidange.
9. Vérifier que la pression en aval (Pd), après une phase d'augmentation, ne dépasse pas la valeur de la pression de fermeture.
10. Ouvrir partiellement le robinet de vidange.
11. Dévisser et retirer la clé R (voir tab. 7.43 du manuel technique) de la fente du bouchon.
12. Vérifier que la pression d'étalonnage du régulateur principal est conforme à la valeur réglée en se référant à la valeur de la pression indiquée par le manomètre en aval.
13. Vérifier que le régulateur avec fonction de monitor en ligne est complètement ouvert (100 %). Le régulateur principal est complètement ouvert lorsque la pression indiquée sur le manomètre intermédiaire est la même que celle du manomètre en amont.
14. Fermer le robinet de vidange.
15. Vérifier que la pression en aval (Pd), après une phase d'augmentation, ne dépasse pas la valeur de la pression de fermeture.
16. Insérer le bouchon dans le régulateur principal.
17. Insérer le bouchon dans le régulateur ayant la fonction de monitor.

- Vérifier avec une substance moussante l'étanchéité de tous les joints situés entre les vannes d'interception. Ouvrir lentement la vanne d'interception en aval jusqu'à ce que la canalisation soit complètement inondée.

PROCÉDURE DE MISE EN SERVICE DU RÉGULATEUR CIRVAL + CLAPET DE SÉCURITÉ LA

EPI requis :

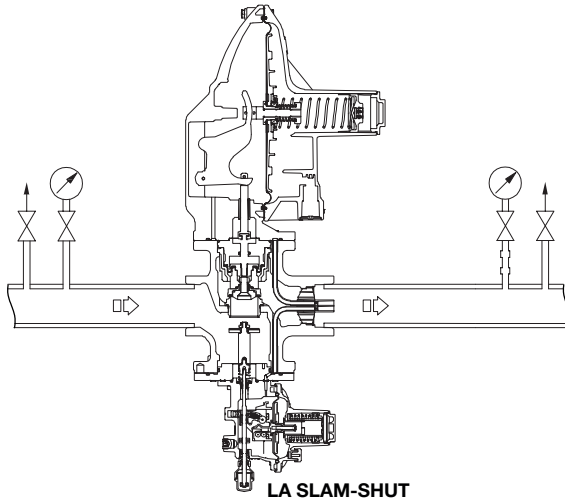

- Vérifier que le robinet de vidange est partiellement ouvert.
- Vérifier que le clapet de sécurité LA est en position fermée.
- Ouvrir partiellement la vanne d'interception en amont, en vérifiant la valeur de la pression indiquée par le manomètre en amont.
- Effectuer l'essai d'étanchéité interne du clapet de sécurité LA.
- Mettre lentement sous pression la conduite de contrôle en tournant le bouton du clapet de sécurité LA, en vérifiant que la pression en aval (Pd) indiquée par le manomètre en aval ne dépasse pas la valeur d'étalonnage requise de plus de 50 %.
- Au moment de la mise en service du régulateur, la pression du manomètre en aval doit être égale à la valeur de réglage du régulateur principal.
- Ouvrir complètement la vanne d'interception en amont.
- Vérifier les réglages du pressostat du clapet de sécurité LA (voir la section « Procédure d'étalonnage du clapet de sécurité LA »).
- Vérifier la valeur d'étalonnage du régulateur, procéder comme suit :
 - valeur de la pression en aval (Pd) inférieure à la valeur d'étalonnage requise : charger le ressort d'étalonnage en tournant la bague de réglage dans le sens des aiguilles d'une montre ;
 - valeur de la pression en aval (Pd) supérieure à la valeur d'étalonnage requise : décharger le ressort d'étalonnage en tournant la bague de réglage dans le sens inverse des aiguilles d'une montre.
- Vérifier la pression en aval (Pd) en se référant au manomètre en aval.
- Fermer le robinet de vidange.
- Vérifier que la pression en aval (Pd), après une phase d'augmentation, ne dépasse pas la valeur de la pression de fermeture.

13. Vérifier avec une substance moussante l'étanchéité de tous les joints situés entre les vannes d'interception.
14. Ouvrir très lentement la vanne d'interception en aval jusqu'à ce que la canalisation soit complètement inondée.

PROCÉDURE D'ÉTALONNAGE DU RÉGULATEUR OU DU MONITOR IFM

EPI requis :



Ajuster la bague de réglage :

- dans le sens inverse des aiguilles d'une montre pour diminuer la pression réglée ;
- dans le sens des aiguilles d'une montre pour augmenter la pression réglée.

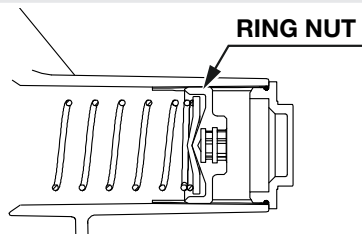

PROCÉDURE D'ÉTALONNAGE DU CLAPET DE SÉCURITÉ LA (LA-BP, LA-MP, LA-TR)

EPI requis :

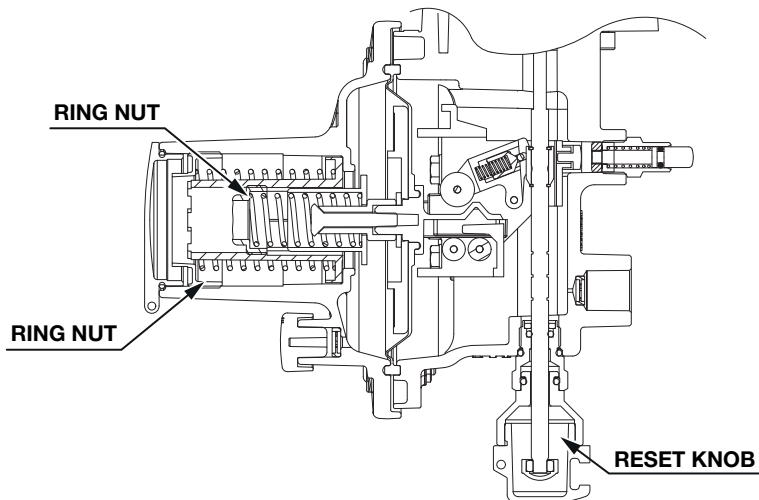

Régler la bague de pression maximale :

- dans le sens inverse des aiguilles d'une montre pour diminuer la pression de déclenchement du clapet de sécurité.
- dans le sens des aiguilles d'une montre pour augmenter la pression de déclenchement du clapet de sécurité.

Tourner la bague de pression minimale :

- dans le sens inverse des aiguilles d'une montre pour diminuer la pression de déclenchement du clapet de sécurité.
- dans le sens des aiguilles d'une montre pour augmenter la pression de déclenchement du clapet de sécurité.

Pour réinitialiser le clapet de sécurité, déplacer le bouton de réarmement qui enclenche le dispositif de commande du système mobile. Ouvrir très lentement la vanne d'interception en aval jusqu'à ce que la canalisation se remplisse complètement.

Download | Scarica | Télécharger | Herunterladen | Descargar | Скачать | 下载

PFScan app



- ENG** Full access to all documentation, spring calibration tables, spare parts and complete manual. INSTRUCTIONS: 1. Scan the QR code to download the app 2. Open the app 3. Log in or register 4. Use the app to scan the QR code on the product
- ITA** Accesso completo a tutta la documentazione. Tabelle di calibrazione delle molle, parti di ricambio e manuale completo. ISTRUZIONI: 1. Scansiona il codice QR per scaricare l'app 2. Apri l'app 3. Accedi o registrati 4. Usa l'app per scansionare il codice QR sul prodotto.
- FRA** Accès complet à toute la documentation, aux tableaux d'étalonnage des ressorts, aux pièces de rechange et à la notice complète. INSTRUCTIONS : 1. Scanner le code QR pour télécharger l'application 2. Ouvrir l'application 3. Se connecter ou s'inscrire 4. Utiliser l'application pour scanner le code QR sur le produit.
- DEU** Vollständiger Zugriff auf alle Unterlagen, Federkalibrierungstabellen, Ersatzteile und das komplette Handbuch. ANWEISUNGEN 1. Scannen Sie den QR-Code, um die App 2 herunterzuladen. Öffnen Sie die App 3. Anmelden oder registrieren 4. Verwenden Sie die App, um den QR-Code auf dem Produkt zu scannen.
- ESP** Acceso completo a toda la documentación, tablas de calibración de muelles, piezas de repuesto y manual completo. INSTRUCCIONES: 1. Escanee el código QR para descargar la aplicación 2. Abra la aplicación 3. Acceda a la sesión o regístrese 4. Utilice la aplicación para escanear el código QR del producto.
- RUS** Полный доступ ко всей документации, таблицам калибровки пружин, запасным частям и полному руководству. ИНСТРУКЦИИ: 1. Отсканируйте QR-код, чтобы скачать приложение 2. Откройте приложение 3. Войдите или зарегистрируйтесь 4. Используйте приложение для сканирования QR-кода на товаре.
- CHN** 可全面访问所有文档、弹簧校准表、备件和完整手册。说明：1.扫描二维码下载应用程序 2.打开应用程序 3.登录或注册 4.使用应用程序扫描产品上的二维码。

PIETRO FIORENTINI S.p.A. | Via Enrico Fermi, 8/10 36057 Arcugnano (VI) ITALY
Tel. +39 0444 968511 | www.fiorentini.com | sales@fiorentini.com

UG0182ENG - rev. A

The data are not binding. We reserve the right to make changes without prior notice.